

Hausaufgabe 2024 Schaltpläne – Aufgabe 7b

Gegeben ist die folgende nicht bestückte Leiterplatte. Zu sehen sind die Leiterzüge sowie die Kontaktflächen und Umriss der Bauelemente. Zeichnen Sie zu dieser Schaltung einen normgerechten Schaltplan (ohne Rahmen und Titelblock).

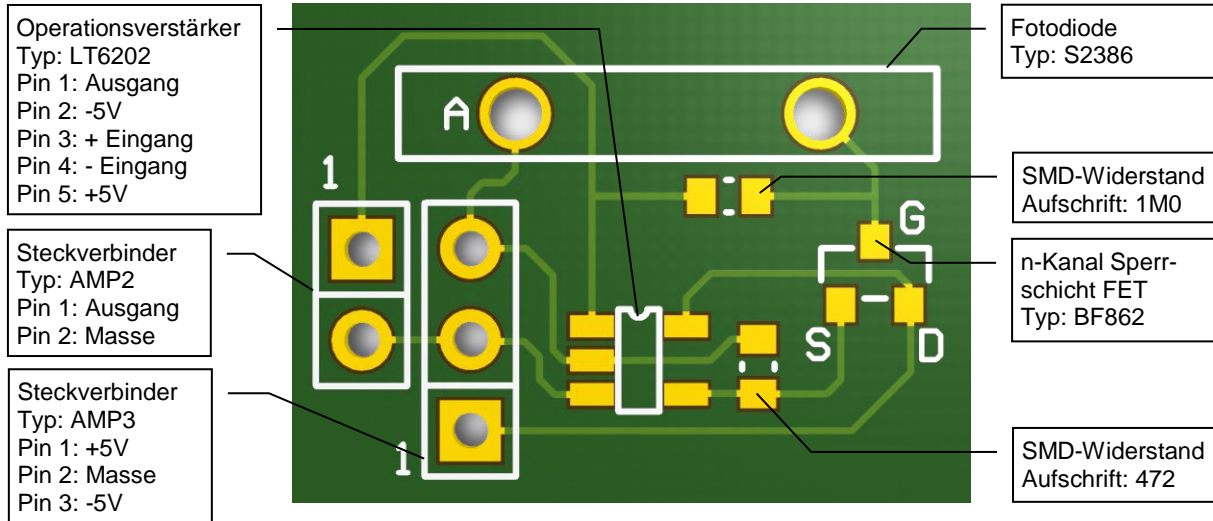

Schaltplan: